

МІНІСТЕРСТВО ОСВІТИ І НАУКИ УКРАЇНИ  
Харківський соціально-економічний фаховий коледж

**ОСВІТНЬО-ПРОФЕСІЙНА ПРОГРАМА**  
**«Облік і оподаткування»**  
**фахової передвищої освіти**

Галузі знань            07 «Управління та адміністрування»

Спеціальністю        071 «Облік і оподаткування»

Кваліфікація: фаховий молодший бакалавр з обліку і оподаткування

ЗАТВЕРДЖЕНО Педагогічною радою  
Голова педагогічної ради 

Протокол № 1 від 30.08.2023р.  
Освітня програма вводиться в дію з 01.09.2023р.  
Директор ХСЕФК \_\_\_\_\_ О.А. Галкіна  
(наказ № 25-а від 31.08.2023р.)

Харків 2023 р.

## ПЕРЕДМОВА

Освітньо-професійна програма розроблена відповідно до Стандарту фахової передвищої освіти затвердженого наказом Міністерством освіти і науки України від 22.06.2021р. №698 «Про затвердження стандарту фахової передвищої освіти зі спеціальності 071 «Облік і оподаткування» освітньо-професійного ступеня «фаховий молодший бакалавр».

Програма погоджена та схвалена на засіданні циклової комісії з підготовки фахового молодшого бакалавра з обліку і оподаткування (протокол № 1 від 30.08. 2023р.).

Освітньо-професійна програма є нормативним документом, який регламентує нормативні, компетентності, кваліфікаційні, організаційні, навчальні та методичні вимоги у підготовці фахових молодших бакалаврів у галузі 07 «Управління та адміністрування» спеціальності 071 «Облік і оподаткування».

Освітньо-професійна програма заснована на компетентністному підході підготовки фахових молодших бакалаврів у галузі 07 «Управління та адміністрування» спеціальності 071 «Облік і оподаткування».

Розроблено робочою групою у складі:

Галкіна О.А. – директор, кандидат економічних наук, викладач вищої кваліфікаційної категорії, викладач економічних дисциплін.

Сумятіна Л.М. – голова циклової комісії з підготовки фахового молодшого бакалавра з обліку і оподаткування, викладач вищої кваліфікаційної категорії, викладач обліково-економічних дисциплін.

Плєшакова І.І. - викладач вищої кваліфікаційної категорії, викладач обліково-економічних дисциплін.

**1 Опис освітньо-професійної програми  
зі спеціальності 071 «Облік і оподаткування»  
галузі знань 07 «Управління та адміністрування»**

<b>1. Загальна інформація</b>	
<b>Повна назва закладу фахової передвищої освіти</b>	Харківський соціально-економічний фаховий коледж
<b>Освітньо-професійний ступінь</b>	Фаховий молодший бакалавр
<b>Освітня кваліфікація</b>	Фаховий молодший бакалавр з обліку і оподаткування
<b>Форми здобуття освіти</b>	1) інституційна(денна, заочна, дистанційна); 2) індивідуальна
<b>Кваліфікація в дипломі</b>	Освітньо-професійний ступінь – Фаховий молодший бакалавр Спеціальність – Облік і оподаткування Освітньо-професійна програма «Облік і оподаткування»
<b>Рівень кваліфікації згідно з Національною рамкою кваліфікацій</b>	Національна рамка кваліфікацій України (НРК) - 5 рівень
<b>Офіційна назва освітньо - професійної програми</b>	Облік і оподаткування
<b>Обсяг кредитів ЄКТС, необхідний для здобуття ступеня фахового молодшого бакалавра</b>	120 кредитів ЄКТС, термін навчання 1 рік 10 місяців (на основі ПЗСО) до 180 кредитів ЄКТС, термін навчання 2 рік 10 місяців (на основі БЗСО)
<b>Наявність акредитації</b>	Сертифікат МОН України (відповідно до рішення Акредитаційної комісії від 16.06.2016, протокол № 121) про акредитацію спеціальності, від 02 березня 2017 року серія НД-І № 2181436, термін дії - до 01 липня 2026 року.
<b>Термін дії освітньої програми</b>	з 01.09.2022 р. по 01.07. 2026 р.
<b>Вимоги до осіб, які можуть розпочати навчання за програмою</b>	Базова або повна загальна середня освіта, освітньо-кваліфікаційний рівень «кваліфікований робітник»
<b>Мова(и) викладання</b>	Українська мова
<b>Інтернет-адреса постійного розміщення опису освітньої програми</b>	E-mail: <a href="mailto:khoeti@ukr.net">khoeti@ukr.net</a> Web: <a href="http://khoeti.com.ua/">http://khoeti.com.ua/</a>

## 2 - Мета освітньо-професійної програми

Формування та розвиток загальних і професійних компетентностей, що направлені на здобуття здобувачем освіти: теоретичних знань, вмінь і навичок ведення бухгалтерського обліку, достатніх для успішного виконання професійних обов'язків у сфері обліку і оподаткування, підготовка здобувачів вищої освіти до подальшого навчання за обраною спеціалізацією.

## 3 – Характеристика освітньо-професійної програми

### Предметна область

*Об'єкт вивчення:* теоретичні, методичні, організаційні та практичні засади обліку, контролю та аналізу діяльності суб'єктів господарювання та їх оподаткування.

*Цілі навчання:* підготовка фахівців, здатних розв'язувати типові спеціалізовані задачі та практичні проблеми у сфері обліку, аналізу, контролю та оподаткування або у процесі навчання.

*Теоретичний зміст предметної області:* поняття, категорії, теорії і концепції обліку, аналізу, контролю, оподаткування.

*Методи, методики та технології:* загальнонаукові та спеціальні методи, методики, процедури організації і здійснення обліку, аналізу, контролю та оподаткування.

*Інструменти та обладнання:* сучасні інформаційні системи і комп'ютерні технології, стандартні, спеціальні й галузеві пакети прикладних програм обліку, аналізу, контролю, оподаткування.

Освітньо-професійна програма розвиває перспективи підготовки фахових молодших бакалаврів з обліку і оподаткування.

## 4 – Придатність випускників до працевлаштування та подальшого навчання

### Придатність до працевлаштування

Фаховий молодший бакалавр (або фахівець) підготовлений до виконання робіт в галузі економіки за Національним класифікатором України «Класифікація видів економічної діяльності ДК 009:2010»,

затвердженим і введеним в дію наказом

Держспоживстандарту України від 11.10.2010 № 457 (зі змінами):

Секція А Сільське господарство, лісове господарство та рибне господарство

Секції В, С, D та E Переробна промисловість, добувна промисловість, розроблення кар'єрів та інша промисловість

Секція F Будівництво

Секції G, H та I Оптова та роздрібна торгівля, транспорт і складське господарство, тимчасове розміщування й організація харчування

Секція J Інформація та телекомунікації

	<p>Секція К Фінансова та страхова діяльність  Секція L Операції з нерухомим майном  Секції М та N Професійна, наукова та технічна діяльність, діяльність у сфері адміністративного та допоміжного обслуговування  Секції О, Р та Q Державне управління й оборона, освіта, охорона здоров'я та надання соціальної допомоги  Секції R, S, T та U Інші послуги.  Фаховий молодший бакалавр (або фахівець) здатний займати первинні посади (орієнтовні) до професійних назв робіт за Національним класифікатором України «Класифікатор професій ДК 003:2010» (затверджено і надано чинності наказом Держспоживстандарту України від 28.07.2010 № 327 (зі змінами)):  3433 Бухгалтери та касири-експерти  3433 Асистент бухгалтера-експерта  3433 Бухгалтер  3433 Касир-експерт  3439 Інші технічні фахівці в галузі управління  3439 Ревізор  3439 Інспектор  3439 Інспектор з інвентаризації  3439 Інспектор-ревізор  3442 Інспектори податкової служби  3442 Державний податковий інспектор  3442 Ревізор-інспектор податковий</p>
<b>Академічні права випускників</b>	<p>Можливість навчання за програмою першого (бакалаврського) рівня вищої освіти.  Набуття додаткових кваліфікацій в системі освіти дорослих</p>
<b>5 - Викладання та оцінювання</b>	
<b>Викладання та навчання</b>	<p>Підходи до освітнього процесу: проблемно-орієнтовний, компетентнісний.  Форми організації освітнього процесу: лекції, лабораторні та практичні заняття, семінари, самостійна робота, консультації із викладачами, навчальна практика, виробнича практика, елементи дистанційного навчання.  Освітні технології: інтерактивні, інформаційно-комунікаційні, проектного навчання.</p>
<b>Оцінювання</b>	<p>Основні методи оцінювання: екзамени, заліки, тестування, модульні контрольні роботи, захист курсової роботи (проекту), захист звіту з практики, державна атестація (єдиний державний кваліфікаційний іспит за фахом).тощо.  Оцінювання навчальних досягнень здобувачів фахової</p>

	передвищої освіти здійснюється: за 100-бальною шкалою, 4-бальною шкалою («відмінно», «добре», «задовільно», «незадовільно») тощо.
<b>6. Перелік компетентностей випускника</b>	
<b>Інтегральна компетентність</b>	Здатність вирішувати типові спеціалізовані задачі та практичні проблеми у сфері обліку та оподаткування або у процесі навчання, що вимагає застосування положень і методів економічних наук, та може характеризуватися певною невизначеністю умов; нести відповідальність за результати своєї діяльності; здійснювати контроль інших осіб у визначених ситуаціях.
<b>Загальні компетентності</b>	<p>ЗК 1. Здатність реалізувати свої права і обов'язки як члена суспільства, усвідомлювати цінності громадянського (вільного демократичного) суспільства та необхідність його сталого розвитку, верховенства права, прав і свобод людини і громадянина в Україні.</p> <p>ЗК 2. Здатність зберігати та примножувати моральні, культурні, наукові цінності і досягнення суспільства на основі розуміння історії та закономірностей розвитку предметної області, її місця у загальній системі знань про природу і суспільство та у розвитку суспільства, техніки і технологій, використовувати різні види та форми рухової активності для активного відпочинку та ведення здорового способу життя.</p> <p>ЗК 3. Здатність спілкуватися державною мовою як усно, так і письмово.</p> <p>ЗК 4. Здатність спілкуватися іноземною мовою.</p> <p>ЗК 5. Здатність до пошуку, оброблення та аналізу інформації з різних джерел.</p> <p>ЗК 6. Здатність застосовувати знання у практичних ситуаціях.</p> <p>ЗК 7. Знання та розуміння предметної області та розуміння професійної діяльності.</p> <p>ЗК 8. Здатність використовувати інформаційні та комунікаційні технології.</p>
<b>Спеціальні компетентності</b>	<p>СК 1. Здатність аналізувати економічні події та явища з огляду на сучасні теоретичні та методичні основи обліку і оподаткування.</p> <p>СК 2. Здатність використовувати математичний інструментарій для розв'язання прикладних економічних та оптимізаційних завдань в сфері обліку і оподаткування.</p> <p>СК 3. Здатність відображати інформацію про господарські операції суб'єктів господарювання в обліку,</p>

	<p>їх систематизувати, узагальнювати у звітності й інтерпретувати для задоволення інформаційних потреб осіб, які ухвалюють управлінські рішення.</p> <p>СК 4. Здатність застосовувати норми права та податкового законодавства України у практичній діяльності суб'єктів господарювання.</p> <p>СК 5. Здатність оцінювати результати господарської діяльності підприємств на основі знань сучасних методик аналізу.</p> <p>СК 6. Здатність здійснювати обліково-аналітичні процедури із застосуванням спеціалізованих програмних засобів комп'ютерних технологій.</p> <p>СК 7. Здатність перевіряти законність, достовірність, економічну доцільність господарських і фінансових операцій з метою збереження власності, попередження порушень та зловживань.</p> <p>СК 8. Здатність використовувати методи обліку і оподаткування на підприємстві.</p> <p>СК 9. Здатність використовувати знання національних стандартів обліку.</p> <p>СК 10. Здатність демонструвати розуміння вимог щодо професійної діяльності, зумовлених необхідністю забезпечення сталого розвитку України, її зміцнення як демократичної, соціальної, правової держави.</p> <p>СК 11. Здатність організовувати власну професійну діяльність, застосовувати знання для розв'язання практичних ситуацій, ухвалювати рішення відповідно до законодавства.</p> <p>СК 12. Здатність застосовувати етичні принципи під час виконання професійних обов'язків</p>
<p><b>7. Зміст підготовки здобувачів фахової передвищої освіти, сформульований у термінах результатів навчання</b></p>	
РН 1	Знати економічні категорії та закони для розуміння зв'язків, що існують між процесами та явищами в різних економічних системах.
РН 2	Розуміти місце предметної області в загальній базі знань та значення облікової, податкової і статистичної систем в інформаційному забезпеченні користувачів під час розв'язання проблем сфери економічної відповідальності підприємств.
РН 3	Визначати сутність об'єктів обліку і оподаткування для розуміння їх ролі та впливу на результати господарської діяльності.
РН 4	Ідентифікувати джерела та розуміти методологію визначення і методи отримання облікових даних для узагальнення економічної інформації.
РН 5	Застосовувати математичний інструментарій для розв'язання прикладних завдань у сфері обліку і оподаткування.

PH 6	Використовувати особливості обліку і оподаткування у професійній діяльності та господарській практиці.
PH 7	Характеризувати господарські операції та процеси, вміти документально їх оформлювати для відображення в обліку підприємств.
PH 8	Формувати й аналізувати фінансову, податкову і статистичну звітність для визначення показників забезпеченості підприємства ресурсним потенціалом та його ефективного використання.
PH 9	Дотримуватися вимог податкового законодавства щодо розрахунку і сплати податків, зборів, обов'язкових платежів, їх обліку та формування податкової звітності суб'єктів господарювання.
PH 10	Формувати і надавати облікову-аналітичну інформацію для ухвалення управлінських рішень з метою підвищення ефективності бізнесу.
PH 11	Визначати й аналізувати фінансово-економічні показники діяльності підприємства для виявлення резервів раціонального використання матеріальних, трудових і фінансових ресурсів.
PH 12	Застосовувати спеціалізовані інформаційні системи і комп'ютерні технології для розв'язання задач з обробки даних у сфері професійної діяльності.
PH 13	Аналізувати особливості функціонування підприємств для здійснення обліку їх господарської діяльності.
PH 14	Використовувати нормативно-правові документи і національні стандарти для ведення бухгалтерського обліку суб'єктів господарювання.
PH 15	Володіти державною та іноземною мовами у професійній діяльності.
PH 16	Вміти працювати самостійно і в команді, нести професійну відповідальність за результати роботи, дотримуватися норм та стандартів професійної етики для досягнення спільної мети.
PH 17	Дотримуватися вимог професійної діяльності, зумовлених необхідністю забезпечення економічного розвитку України.
PH 18	Дотримуватися безпеки життєдіяльності та вживати заходів щодо збереження навколишнього середовища

### **8. Ресурсне забезпечення реалізації освітньо-професійної програми**

<b>Кадрове забезпечення</b>	85% науково-педагогічних працівників, залучених до викладання дисциплін освітньо-професійної програми є спеціалістами вищої категорії, 35 % мають наукові ступені – кандидата наук, та/або вчені звання (з них: 2 особи мають наукові ступені доктора наук та/або вчені звання професора), є професіоналами з досвідом практичної роботи за фахом. Крім того, до проведення занять можуть долучатись фахівці практики, працівники інших закладів вищої освіти, роботодавці. Науково-педагогічні працівники один раз на п'ять років проходять підвищення кваліфікації та атестацію.
<b>Матеріально-технічне забезпечення</b>	Матеріально-технічна база коледжу дозволяє організовувати та якісно проводити заняття з усіх навчальних дисциплін. У



	<p>наявності є:</p> <ul style="list-style-type: none"> <li>- навчальний корпус зі спеціалізованими кабінетами і лабораторіями;</li> <li>- наукова бібліотека;</li> <li>- гуртожиток;</li> <li>- їдальня;</li> <li>- медичний пункт;</li> <li>- комп'ютерні лабораторії;</li> <li>- точки доступу до мережі Інтернет;</li> <li>- мультимедійне обладнання;</li> <li>- актовa зала;</li> <li>- спортивний зал та спортивний майданчик.</li> </ul> <p>Будівлі, споруди і приміщення відповідають вимогам згідно з державними будівельними та санітарними нормам.</p>
<b>Інформаційне та навчально-методичне забезпечення</b>	Забезпеченість бібліотеки підручниками і посібниками, фаховими періодичними виданнями відповідного профілю; офіційний веб-сайт; наявність електронного ресурсу навчально-методичних матеріалів навчальних дисциплін, у т.ч. у системі дистанційного навчання.
<b>9. Академічна мобільність</b>	
<b>Національна кредитна мобільність</b>	На загальних підставах в межах України.

## 2. Перелік освітніх компонент освітньо-професійної програми та логічна послідовність їх виконання

### 2.1. Перелік освітніх компонентів ОПП.

Код о/к	Освітні компоненти ОПП (навчальні дисципліни, курсові проекти (роботи), практики, кваліфікаційна робота)	Кількість Кредитів ЄКТС	Форма підсумк. контролю
<b>1. Обов'язкові освітні компоненти ОПП</b>			
Обов'язкові освітні компоненти, що формують загальні компетентності			
ОК 1	Історія України	1,5	Екзамен
ОК 2	Основи філософських знань	1,5	Екзамен
ОК 3	Українська мова (за професійним спрямуванням)	1,5	Екзамен
ОК 4	Іноземна мова (за професійним спрямуванням)	6	Екзамен
ОК 5	Фізичне виховання	7,5	Залік
ОК 6	Вища математика	3	Екзамен
ОК 7	Психологія	1,5	Залік
ОК 8	Інформатика і комп'ютерна техніка	3	Залік

Обов'язкові освітні компоненти, що формують спеціальні компетентності			
ОК 9	Економіка підприємства	3	Екзамен
ОК 10	Бухгалтерський облік	4	Екзамен
ОК 11	Фінансовий облік	12	Екзамен
ОК 12	Економічний аналіз	4	Екзамен
ОК 13	Інформаційні системи і технології в обліку	4,5	Екзамен
ОК 14	Облік і звітність у бюджетних установах	4	Екзамен
ОК 15	Контроль і ревізія	3	Екзамен
ОК 16	Податкова система	4,5	Екзамен
ОК 17	Статистика	3	Залік
ОК 18	Навчальна практика з обліку і оподаткування «Введення в спеціальність»	3	Залік
ОК 19	Навчальна практика з ІСТО	1,5	Залік
ОК 20	Навчальна практика з обліку і оподаткування «Вирішення виробничих ситуацій»	3	Залік
ОК 21	Технологічна/виробнича практика	6,0	Залік
	Іспити	9,0	
<b>Загальний обсяг обов'язкових компонент:</b>		90	
<b>2 Вибіркові освітні компоненти ОПІ</b>			
Вибірковий блок 1			
ВК 1.1	Вступ до спеціальності	1,5	Залік
ВК 1.2	Основи охорони праці та безпека життєдіяльності	3	Залік
ВК 1.3	Екологія	1,5	Залік
ВК 1.4	Культурологія	1,5	Залік
ВК 1.5	Фінанси	5	Залік
ВК 1.6	Гроші та кредит	3	Залік
ВК 1.7	Основи правознавства	1,5	Залік
ВК 1.8	Економічна теорія	2,5	Екзамен
ВК 1.9	Бухгалтерська звітність підприємства	4,5	Залік
ВК 1.10	Менеджмент	3	Залік
Вибірковий блок 2			
ВК 2.1	Організація обліку на підприємствах малого бізнесу	3	Залік
<b>Загальний обсяг вибіркових компонент:</b>		30	
<b>ЗАГАЛЬНИЙ ОБСЯГ ОСВІТНЬОЇ ПРОГРАМИ</b>		120	

**2. 2. Структурно-логічна схема ОПШ спеціальності  
071 «Облік і оподаткування»**

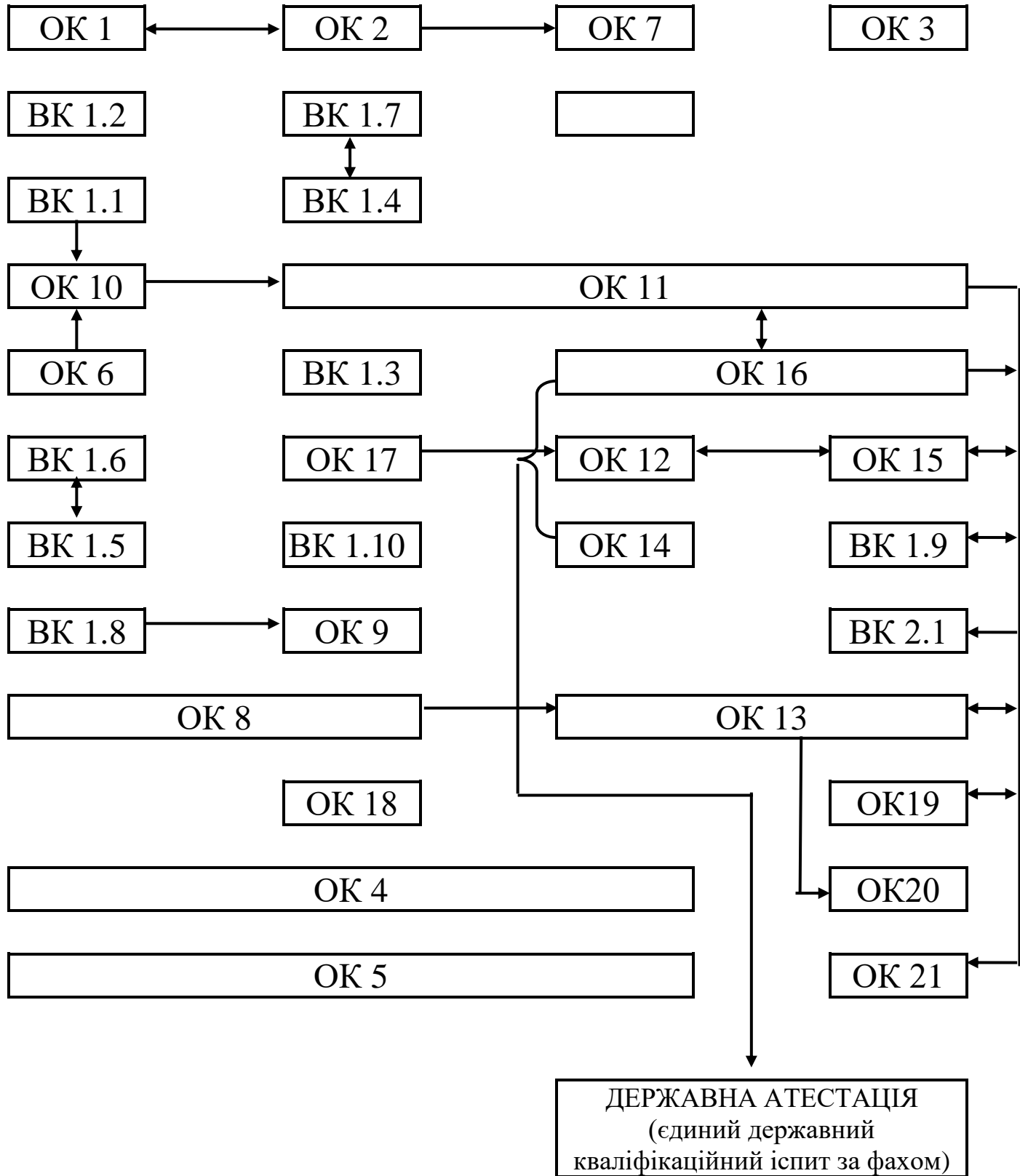

### **3. Форма атестації здобувачів фахової передвищої освіти**

Атестація здобувачів фахової передвищої освіти освітньо-професійної програми «Облік і оподаткування», спеціальності 071 «Облік і оподаткування» здійснюється у формі єдиного державного кваліфікаційного іспиту. Єдиний державний кваліфікаційний іспит спрямований на перевірку досягнень результатів навчання, визначених стандартом та ОПП. До структури Єдиного державного кваліфікаційного іспиту входить оцінювання компетентностей з таких дисциплін: фінансовий облік, облік і звітність в бюджетних установах, податкова система, економічний аналіз, контроль і ревізія. Рівень фахової підготовки встановлюється опосередковано за допомогою різних за формою завдань і складається з:

- теоретичної частини (питання, тестові завдання);
- практичної частини (розв'язання комплексної ситуаційної задачі).

Атестацію здобувачів фахової передвищої освіти здійснює екзаменаційна комісія. На підставі рішення екзаменаційна комісія Харківського державного соціально-економічного коледжу особі, яка продемонструвала відповідність результатів навчання вимогам ОПП, присуджує освітньо-професійний ступінь фахового молодшого бакалавра та присвоює кваліфікацію фаховий молодший бакалавр зі спеціальності «Облік і оподаткування».

Особі, яка успішно виконала освітньо-професійну програму, видають диплом фахового молодшого бакалавра зі спеціальності «Облік і оподаткування».

Атестація здійснюється відкрито і публічно.

### **4. Вимоги до системи внутрішнього забезпечення якості фахової передвищої освіти**

Заклади фахової передвищої освіти несуть первинну відповідальність за якість послуг щодо надання фахової передвищої освіти.

У Харківському державному соціально-економічному коледжі функціонує система забезпечення якості освітньої діяльності та якості фахової передвищої освіти (система внутрішнього забезпечення якості), яка передбачає здійснення таких процедур і заходів:

1) визначення принципів та процедур забезпечення якості фахової передвищої освіти;

2) послідовне дотримання процедур розроблення, здійснення моніторингу процедур та періодичного перегляду освітньо-професійних програм;

3) забезпечення дотримання вимог правової визначеності, оприлюднення та послідовного дотримання нормативних документів закладу фахової передвищої освіти, що регулюють усі стадії підготовки здобувачів фахової передвищої освіти (прийом на навчання, організація освітнього процесу, визнання результатів навчання, переведення, відрахування, атестація тощо);

4) забезпечення релевантності, надійності, прозорості та об'єктивності оцінювання здобувачів фахової передвищої освіти,

5) визначення та послідовне дотримання вимог щодо компетентності педагогічних (науково-педагогічних) працівників, застосування чесних і прозорих правил прийняття на роботу та безперервного професійного розвитку персоналу;

6) забезпечення наявності необхідних ресурсів для організації освітнього процесу, у тому числі самостійної роботи студентів, за кожною освітньо-професійною програмою;

7) забезпечення наявності інформаційних систем для ефективного управління освітнім процесом;

8) забезпечення публічної, зрозумілої, своєчасної та легкодоступної інформації про діяльність закладу та всі освітньо-професійні програми, умови і процедури присвоєння ступеня фахової передвищої освіти та кваліфікацій;

9) забезпечення дотримання академічної доброчесності працівниками закладу фахової передвищої освіти та здобувачами фахової передвищої освіти, у тому числі створення і забезпечення функціонування ефективної системи

запобігання та виявлення академічного плагіату та інших порушень академічної доброчесності;

10) залучення здобувачів фахової передвищої освіти та роботодавців як повноправних партнерів до процедур і заходів забезпечення якості освіти;

11) забезпечення дотримання студентоорієнтованого навчання в освітньому процесі;

12) інших процедур і заходів.

Система забезпечення якості освітньої діяльності та якості фахової передвищої освіти закладу фахової передвищої освіти (внутрішня система забезпечення якості освіти) за поданням закладу фахової передвищої освіти оцінюється центральним органом виконавчої влади із забезпечення якості освіти або акредитованими ним незалежними установами оцінювання та забезпечення якості фахової передвищої освіти на предмет її відповідності вимогам до системи забезпечення якості фахової передвищої освіти, що затверджуються центральним органом виконавчої влади у сфері освіти і науки за поданням центрального органу виконавчої влади із забезпечення якості освіти.

## **5. Вимоги професійних стандартів**

Освітньо-професійна програма розроблена на основі Стандарту фахової передвищої освіти: освітньо-професійний ступінь – фаховий молодший бакалавр, галузь знань 07 Управління та адміністрування, спеціальність 071 Облік і оподаткування, затвердженого наказом Міністерства освіти і науки України від 22.06.2021 року № 698.

## Матриця відповідності визначених Стандартом компетентностей НРК

Класифікація компетентностей за НРК	Знання	Уміння/навички	Комунікація	Відповідальність і автономія
	<p>Зн 1. Всебічні спеціалізовані емпіричні та теоретичні знання у сфері навчання та/або професійної діяльності, усвідомлення меж цих знань</p>	<p>Ум 1. Широкий спектр когнітивних та практичних умінь/навичок, необхідних для розв'язання складних задач у спеціалізованих сферах професійної діяльності та/або навчання.</p> <p>Ум 2. Знаходження творчих рішень або відповідей на чітко визначені конкретні та абстрактні проблеми на основі ідентифікації та застосування даних.</p> <p>Ум 3. Планування, аналіз, контроль та оцінювання власної роботи та роботи інших осіб у спеціалізованому контексті</p>	<p>К 1. Взаємодія з колегами, керівниками та клієнтами у питаннях, що стосуються розуміння, навичок та діяльності у професійній сфері та/або у сфері навчання.</p> <p>К 2. Донесення до широкого кола осіб (колеги, керівники, клієнти) власного розуміння, знань, суджень, досвіду, зокрема у сфері професійної діяльності</p>	<p>ВА 1. Організація та нагляд (управління) в контекстах професійної діяльності або навчання в умовах непередбачуваних змін.</p> <p>ВА 2. Покращення результатів власної діяльності і роботи інших.</p> <p>ВА 3. Здатність продовжувати навчання з деяким ступенем автономії</p>

<b>Компетентності</b>				
<b>1</b>	<b>2</b>	<b>3</b>	<b>4</b>	<b>5</b>

<b>Загальні компетентності</b>				
ЗК 1	Зн 1		К 1, К 2	БА 3
ЗК 2	Зн 1		К 1, К 2	БА 3
ЗК 3	Зн 1	Ум 1, Ум 2, Ум 3	К 1, К 2	БА 1, БА 2, БА3
ЗК 4	Зн 1	Ум 1	К 1, К 2	БА 3
ЗК 5	Зн 1	Ум 1, Ум 2, Ум 3	К 1, К 2	БА 2, БА 3
ЗК 6	Зн 1	Ум 1, Ум 2, Ум 3	К 1, К 2	БА 1, БА 2
ЗК 7	Зн 1	Ум 1, Ум 2, Ум 3	К 1, К 2	БА 1, БА 2
ЗК 8	Зн 1	Ум 1, Ум 2, Ум 3	К 1, К 2	БА 1, БА 2
<b>Спеціальні компетентності</b>				
СК 1	Зн 1	Ум 1, Ум 2, Ум 3	К 1, К 2	БА 1, БА 2
СК 2	Зн 1	Ум 1, Ум 2, Ум 3	К 2	БА 2
СК 3	Зн 1	Ум 1, Ум 2	К 1	БА 1
СК 4	Зн 1	Ум 1, Ум 2, Ум 3	К 1, К 2	БА 1
СК 5	Зн 1	Ум 1, Ум 3	К 2	БА 1
СК 6	Зн 1	Ум 1, Ум 3	К 1, К 2	БА 2, БА 3
СК 7	Зн 1	Ум 1, Ум 3	К 1, К 2	БА 1, БА 2
СК 8	Зн 1	Ум 1, Ум 3	К 1, К 2	БА 1
СК 9	Зн 1	Ум 1, Ум 3	К 1, К 2	БА 1, БА 2
СК 10	Зн 1	Ум 1, Ум 2	К 1, К 2	БА 1, БА 2, БА 3
СК 11	Зн 1	Ум 1, Ум 2, Ум 3	К 1, К 2	БА 1, БА 2, БА 3
СК 12	Зн 1	Ум 1	К 1, К 2	БА 1



Таблиця 2

## Матриця відповідності визначених Стандартом результатів навчання та компетентностей

Результати навчання	Компетентності																			
	Загальні компетентності								Спеціальні компетентності											
	ЗК1	ЗК2	ЗК3	ЗК4	ЗК5	ЗК6	ЗК7	ЗК8	СК1	СК2	СК3	СК4	СК5	СК6	СК7	СК8	СК9	СК10	СК11	СК12
PH 1	+		+		+	+			+						+		+			
PH 2			+		+	+	+				+		+			+			+	
PH 3			+			+					+	+						+		
PH 4			+		+		+	+								+	+	+		
PH 5			+		+	+				+			+						+	
PH 6			+		+	+	+				+	+				+	+		+	
PH 7			+			+	+	+			+			+	+	+		+		
PH 8			+		+	+	+	+		+	+	+	+	+	+		+	+	+	
PH 9			+		+	+	+	+		+		+			+	+		+		
PH 10			+		+	+	+	+			+		+	+	+			+	+	
PH 11			+		+	+		+	+	+			+	+				+		

Результати навчання	Компетентності																			
	Загальні компетентності								Спеціальні компетентності											
	ЗК1	ЗК2	ЗК3	ЗК4	ЗК5	ЗК6	ЗК7	ЗК8	СК1	СК2	СК3	СК4	СК5	СК6	СК7	СК8	СК9	СК10	СК11	СК12
PH 12			+	+	+	+		+		+	+			+						
PH 13			+		+	+	+					+			+		+			
PH 14			+		+	+	+					+			+		+	+	+	
PH 15	+	+	+	+	+	+	+	+	+	+	+	+	+	+	+	+	+	+	+	+
PH 16	+	+	+		+	+	+	+	+	+	+	+	+	+	+	+	+	+	+	+
PH 17			+			+	+		+		+	+	+	+	+	+	+	+	+	+
PH 18		+				+												+	+	+

Таблиця 3

## Матриця відповідності компетентностей випускника компонентам освітньо-професійної програми

Компоненти освітньої програми	Компетентності																			
	Загальні компетентності								Спеціальні компетентності											
	ЗК1	ЗК2	ЗК3	ЗК4	ЗК5	ЗК6	ЗК7	ЗК8	СК1	СК2	СК3	СК4	СК5	СК6	СК7	СК8	СК9	СК10	СК11	СК12
ОК 1	+	+	+		+	+		+	+									+	+	+
ОК 2		+	+	+	+	+		+				+						+	+	+
ОК 3	+	+	+		+		+	+									+	+		+
ОК 4				+		+		+											+	+
ОК 5	+	+	+		+	+		+									+	+		
ОК 6		+	+	+	+	+	+	+		+	+					+			+	
ОК 7	+	+			+	+	+	+												+
ОК 8			+		+	+	+	+		+	+			+				+		
ОК 9					+	+	+		+	+	+	+	+	+	+				+	
ОК 10		+	+	+	+	+	+	+	+	+	+	+				+	+	+		+
ОК 11		+	+	+	+	+	+	+	+	+	+	+		+		+	+	+	+	+
ОК 12					+		+	+	+				+							
ОК 13	+	+	+		+	+		+			+			+				+	+	+
ОК 14		+	+	+	+	+	+	+	+	+	+	+		+		+	+	+		+
ОК 15			+		+		+	+	+	+	+	+		+	+	+	+	+		+
ОК 16	+	+	+		+	+	+		+	+		+				+		+	+	
ОК 17	+	+			+	+	+		+	+			+							

Компоненти освітньої програми	Компетентності																			
	Загальні компетентності								Спеціальні компетентності											
	ЗК1	ЗК2	ЗК3	ЗК4	ЗК5	ЗК6	ЗК7	ЗК8	СК1	СК2	СК3	СК4	СК5	СК6	СК7	СК8	СК9	СК10	СК11	СК12
ОК 18		+	+		+	+	+	+	+	+	+	+		+	+		+			
ОК 19	+	+	+		+	+		+			+			+				+	+	+
ОК 20		+	+		+	+	+	+	+	+	+	+		+	+		+			
ОК 21		+	+		+	+	+	+	+	+	+	+		+	+		+		+	+
БК 1.1		+	+	+	+	+	+	+	+			+				+	+	+		+
БК 1.2		+			+	+	+					+								
БК 1.3		+			+	+	+											+		+
БК 1.4		+				+	+	+												+
БК 1.5	+				+	+		+	+		+		+							
БК 1.6						+	+												+	
БК 1.7	+	+			+	+	+					+						+	+	
БК 1.8	+	+			+		+	+	+									+		
БК 1.9	+		+		+	+	+	+	+	+	+		+	+	+	+	+		+	
БК 1.10		+	+	+	+	+	+	+		+	+					+			+	
БК 2.1	+	+	+		+		+	+		+	+	+	+		+	+	+	+	+	

Таблиця 4

## Матриця відповідності результатів навчання освітнім компонентам освітньо-професійної програми

Компоненти освітньої програми	Результати навчання																	
	PH 1	PH 2	PH 3	PH 4	PH 5	PH 6	PH 7	PH 8	PH 9	PH10	PH 11	PH 12	PH 13	PH 14	PH 15	PH 16	PH 17	PH 18
OK 1	+	+									+				+	+		
OK 2	+	+														+		
OK 3												+			+	+	+	
OK 4												+			+			
OK 5		+														+		+
OK 6		+			+					+		+			+	+	+	
OK 7																+		
OK 8					+							+				+	+	
OK 9	+	+						+			+					+	+	
OK 10	+	+	+	+	+	+	+			+		+		+	+	+	+	
OK 11	+	+	+	+	+	+	+	+	+	+		+		+	+	+	+	
OK 12										+	+		+			+		
OK 13		+			+					+		+			+	+	+	+
OK 14	+	+	+	+	+	+	+	+	+	+		+		+	+	+	+	
OK 15	+	+		+		+	+	+	+			+		+	+	+	+	
OK 16	+	+	+		+	+			+						+	+	+	
OK 17	+	+				+					+					+		
OK 18	+	+	+	+	+	+	+					+		+	+	+		

Компоненти освітньої програми	Результати навчання																	
	PH 1	PH 2	PH 3	PH 4	PH 5	PH 6	PH 7	PH 8	PH 9	PH 10	PH 11	PH 12	PH 13	PH 14	PH 15	PH 16	PH 17	PH 18
ОК 19		+				+				+		+			+	+	+	+
ОК 20	+	+	+	+	+	+	+					+		+	+	+		
ОК 21	+	+	+	+	+	+	+	+	+			+		+	+	+	+	+
БК 1.1	+	+	+	+								+		+	+	+	+	
БК 1.2		+																+
БК 1.3	+	+																+
БК 1.4																+		
БК 1.5	+	+				+		+	+		+					+		
БК 1.6	+																+	
БК 1.7	+	+														+	+	
БК 1.8	+	+															+	
БК 1.9	+	+	+	+	+	+	+	+	+	+	+	+	+	+	+	+	+	+
БК 1.10		+			+					+		+			+	+	+	
БК 2.1		+	+		+	+	+	+	+		+		+	+	+		+	